

CAHIER
TECHNIQUE

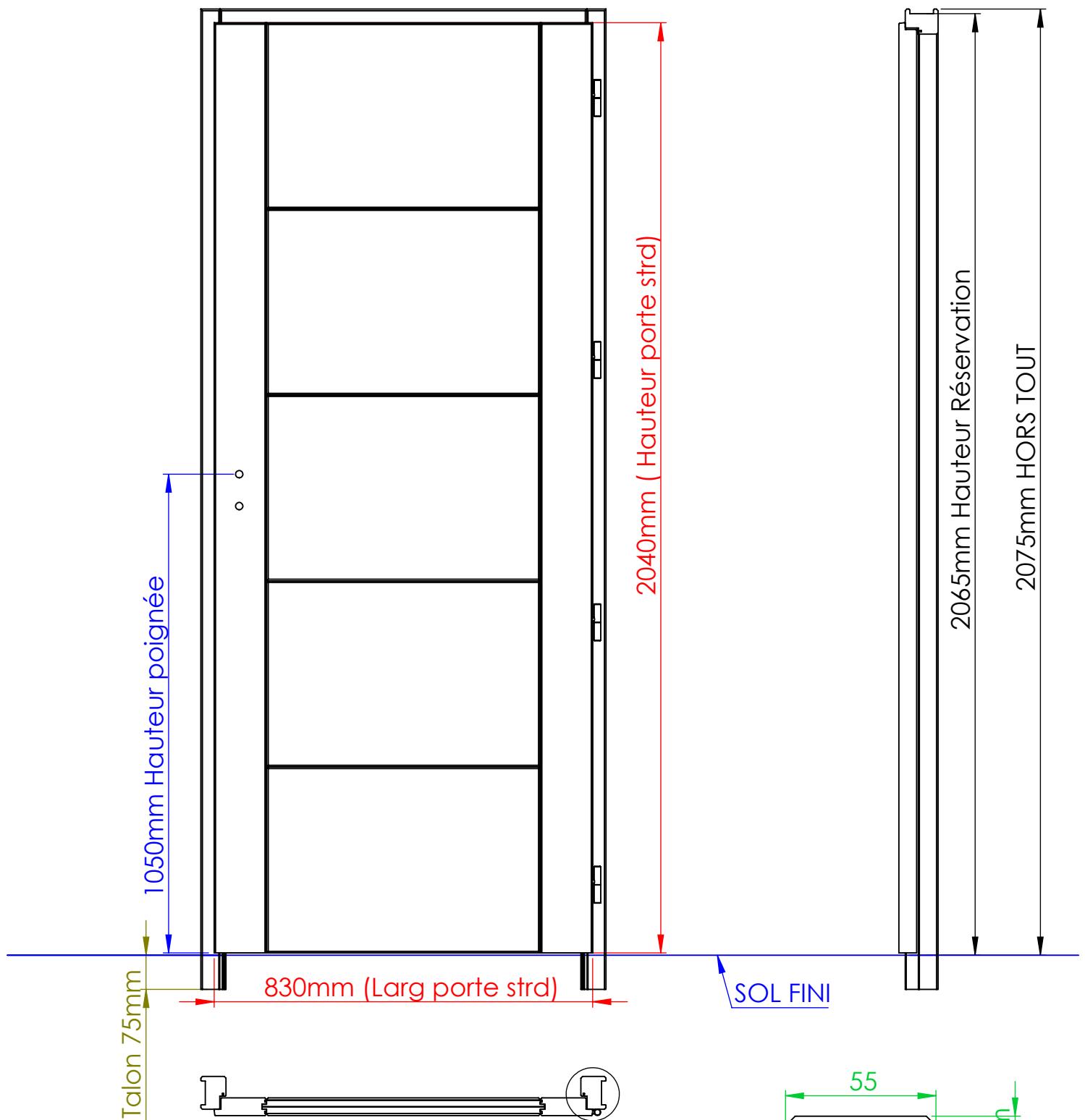

Côtes de réservation pour bloc porte 72 ou 88 à Recouvrement



| DIMENSIONS PORTE | DIMENSION HORS TOUT |
|------------------|---------------------|
| 2040 X 630 | 2075 X 690 |
| 2040 X 730 | 2075 X 790 |
| 2040 X 830 | 2075 X 890 |
| 2040 X 930 | 2075 X 990 |

Côtes de réservation pour bloc porte 72 ou 88 RIVE DROITE (paumelles ou charnières invisible)

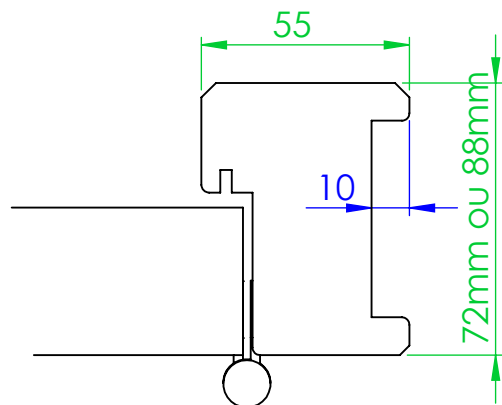
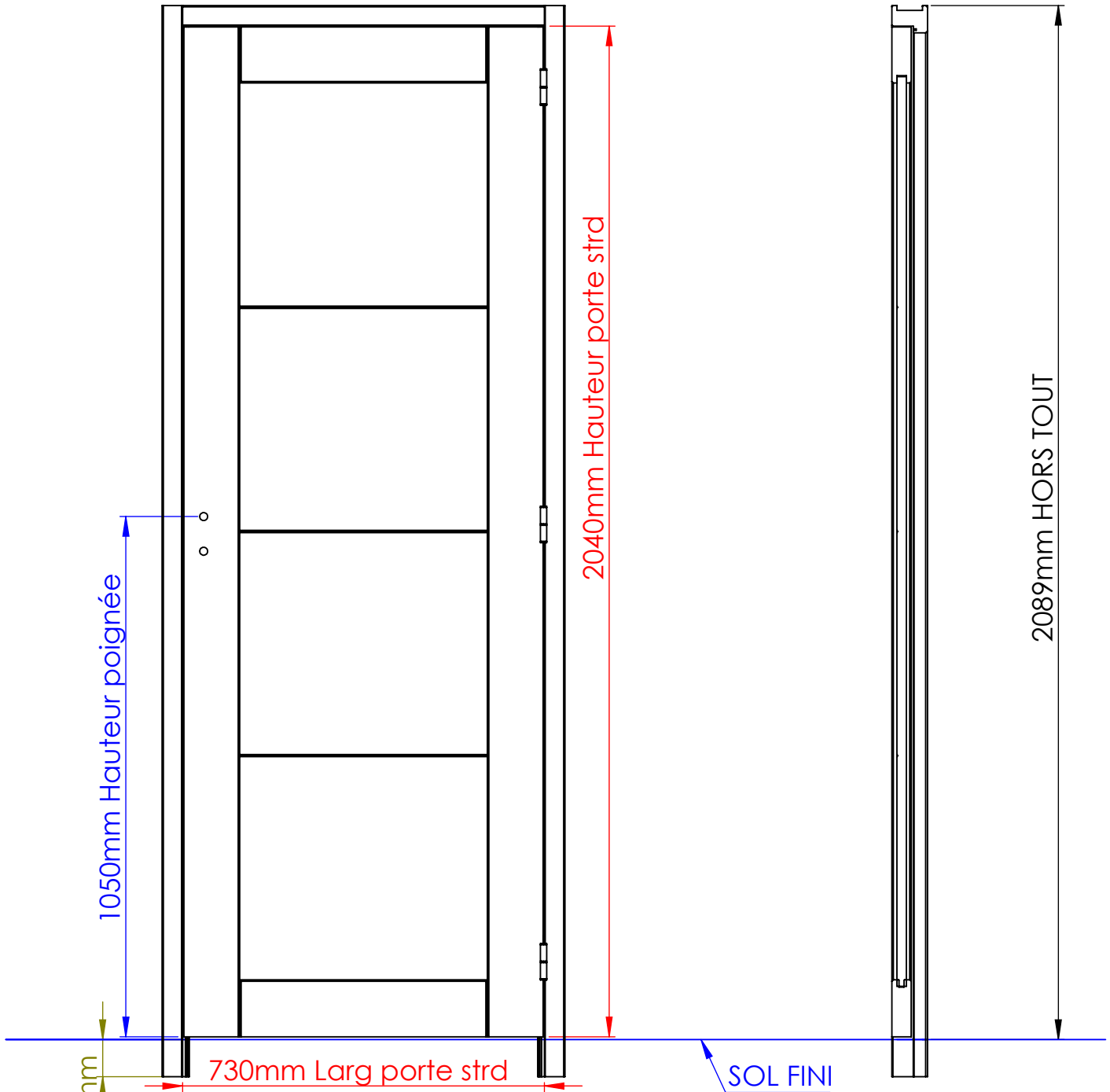

| DIMENSIONS PORTE | DIMENSION HORS TOUT |
|------------------|---------------------|
| 2040 X 630 | 2089 X 719 |
| 2040 X 730 | 2089 X 819 |
| 2040 X 830 | 2089 X 919 |
| 2040 X 930 | 2089 X 1019 |

Fiche Technique
**Côtes de réservation pour
 bloc porte PFC à recouvrement
 (FICHES classiques ou modernes)**

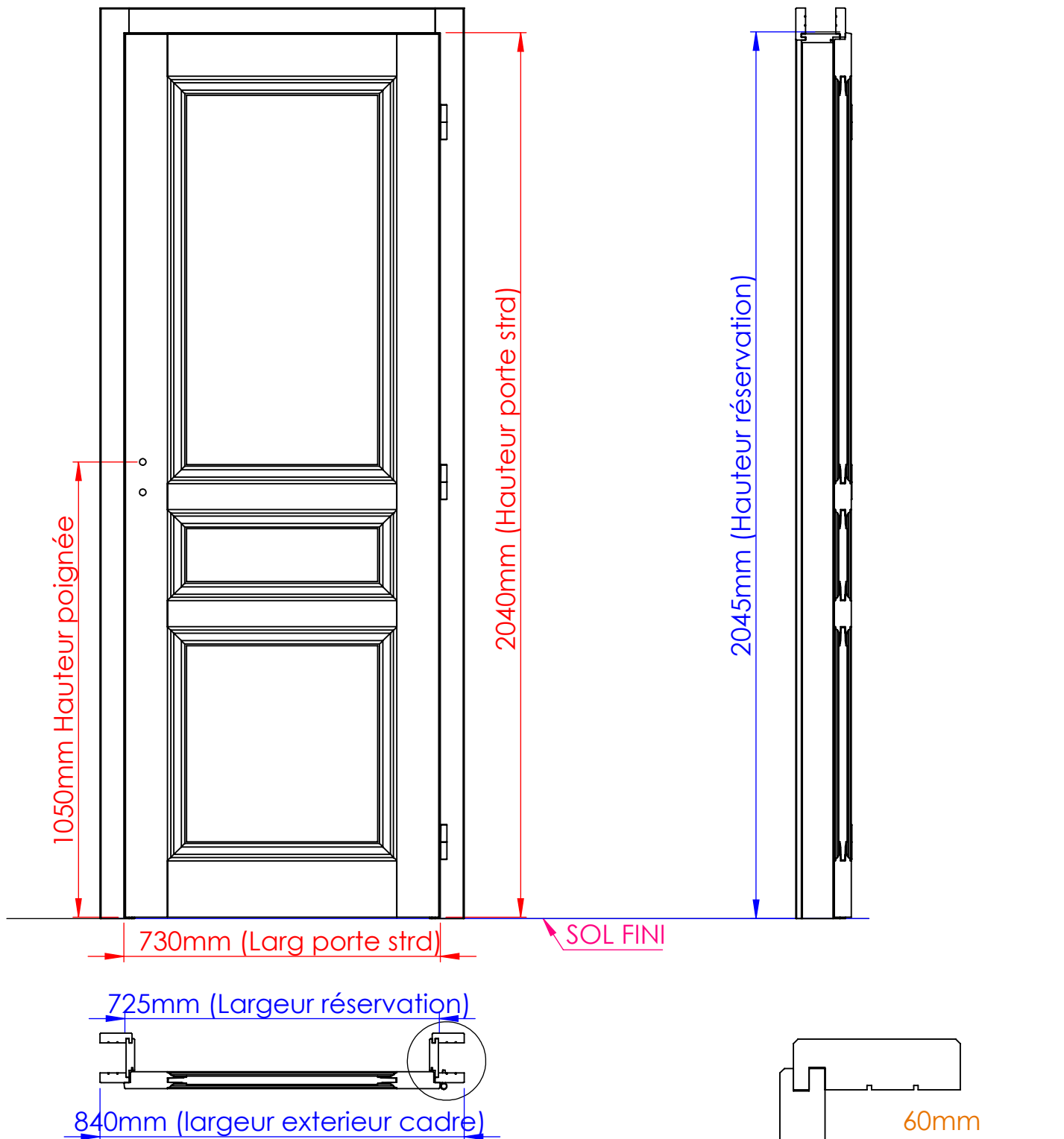

| DIMENSIONS PORTE | DIMENSIONS RESERVATION |
|------------------|------------------------|
| 2040 X 630 | 2045 X 625 |
| 2040 X 730 | 2045 X 725 |
| 2040 X 830 | 2045 X 825 |
| 2040 X 930 | 2045 X 925 |

Côtes de réservation pour bloc porte pose fin de chantier RIVE DROITE (paumelles ou charnières invisible)

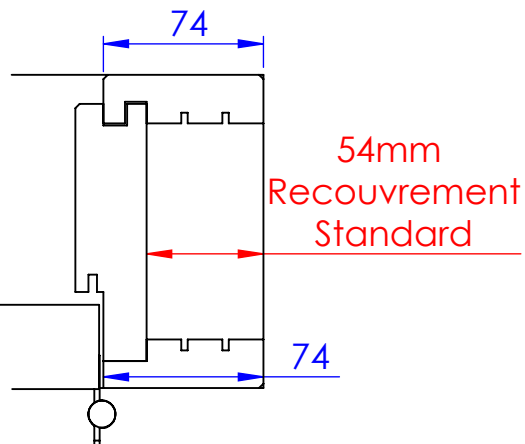
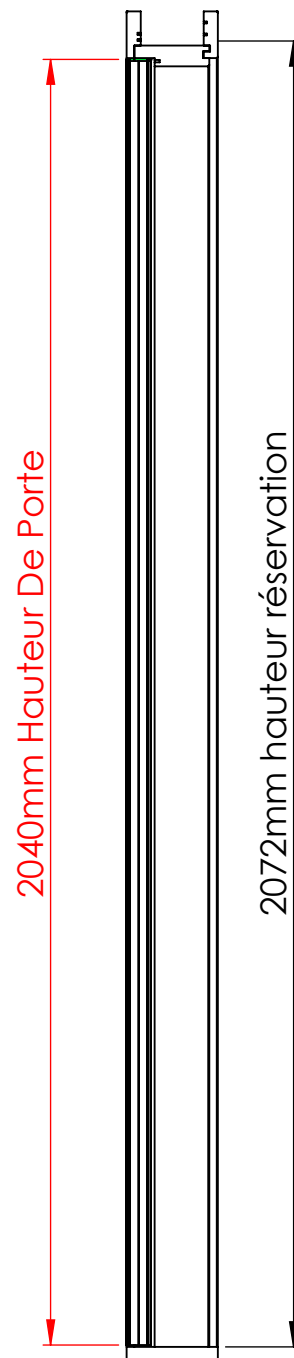
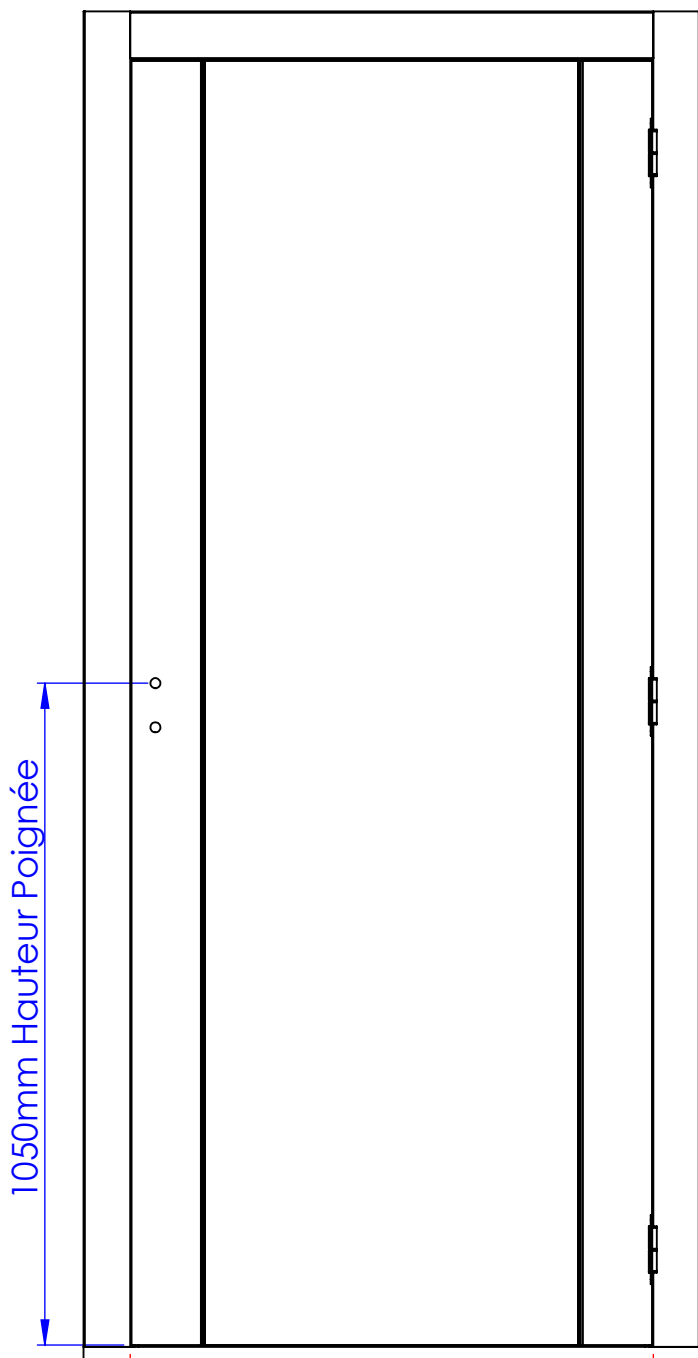

| DIMENSIONS PORTE | DIMENSIONS RESERVATION |
|------------------|------------------------|
| 2040 X 630 | 2072 X 680 |
| 2040 X 730 | 2072 X 780 |
| 2040 X 830 | 2072 X 880 |
| 2040 X 930 | 2072 X 980 |

**Côtes de réservation pour
 bloc porte DOUBLE 72 ou 88 à recouvrement**

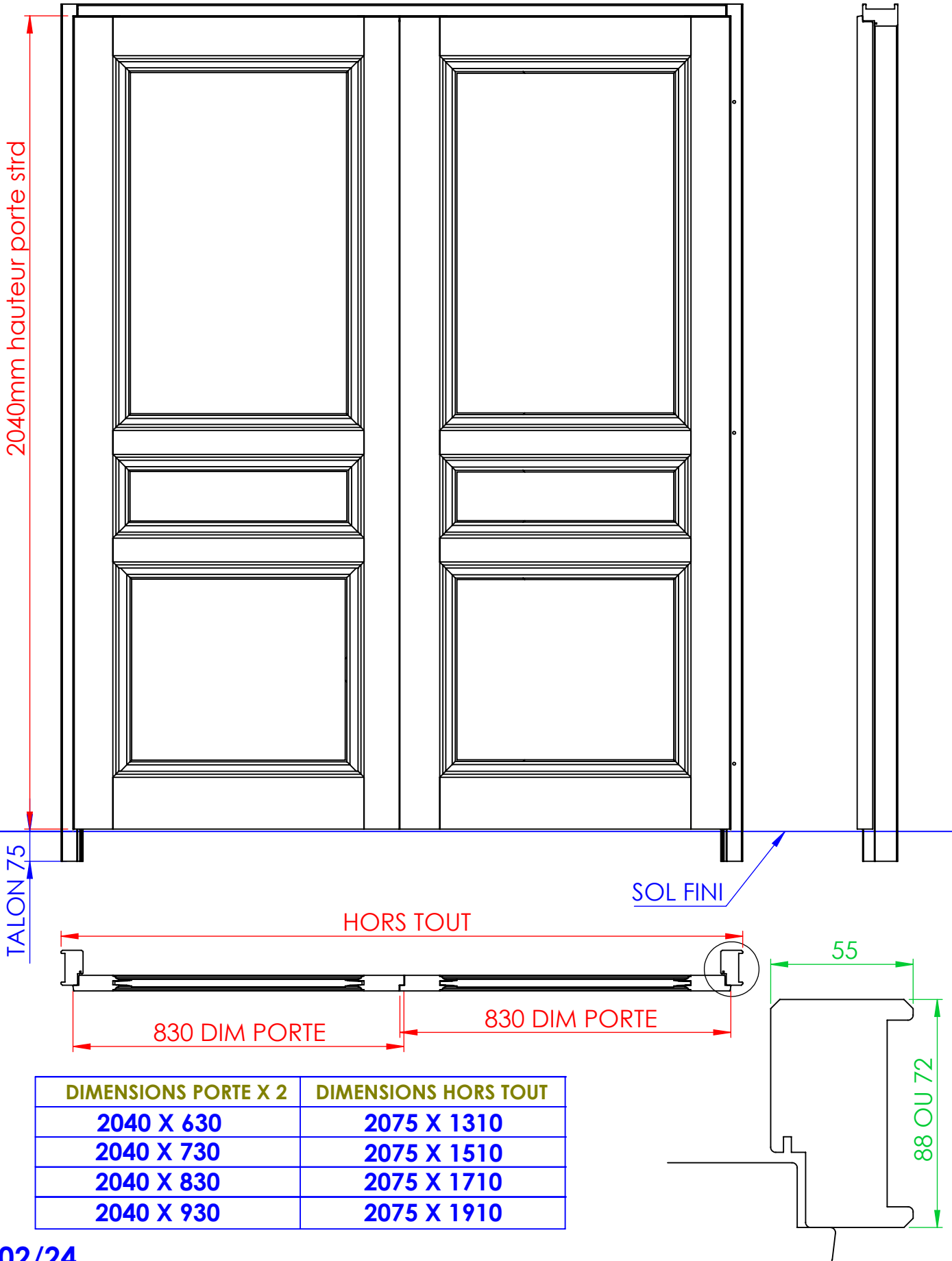

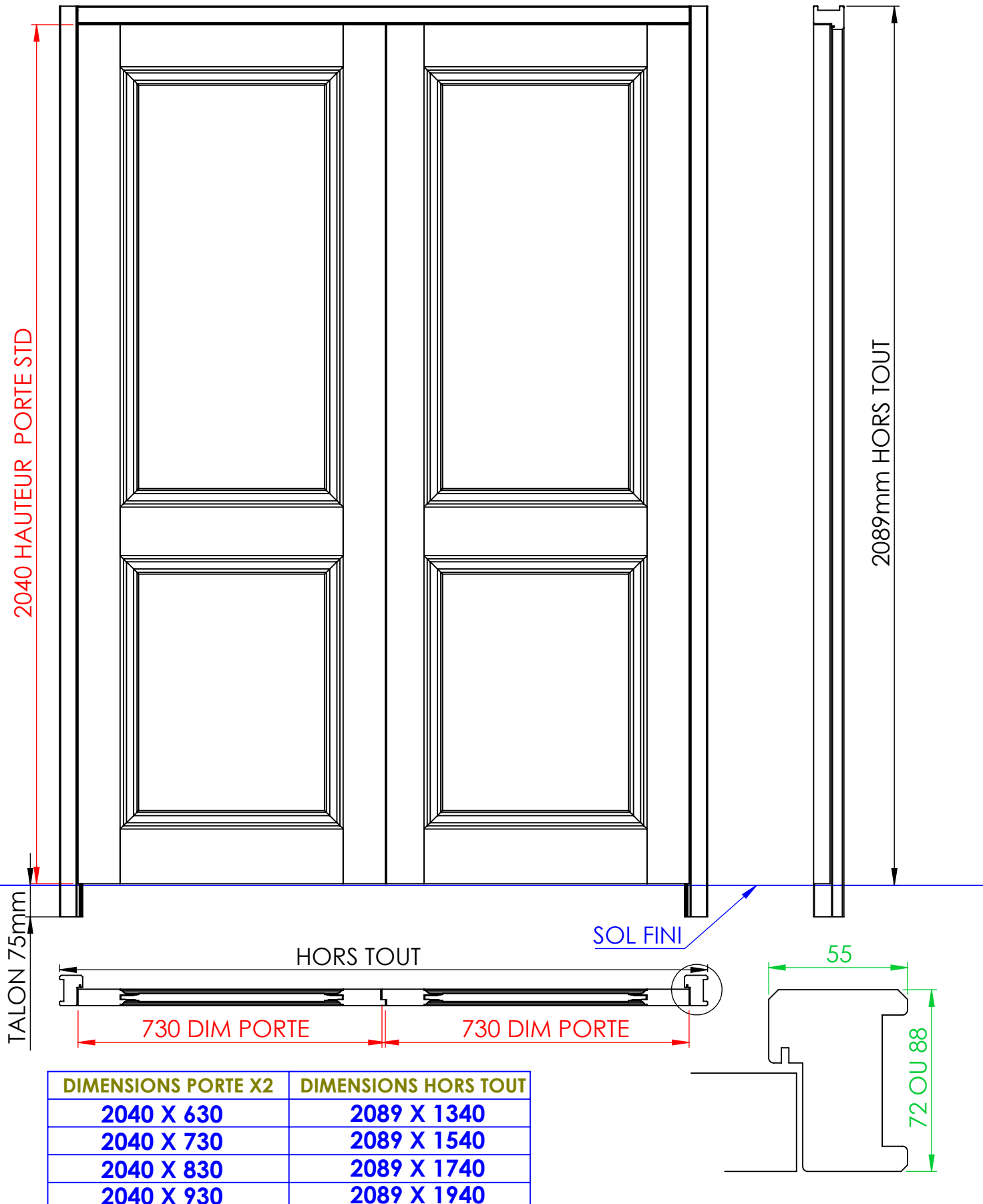



Côtes de réservation pour
 bloc porte PFC DOUBLE à recouvrement
 (FICHES Classiques ou Moderne)

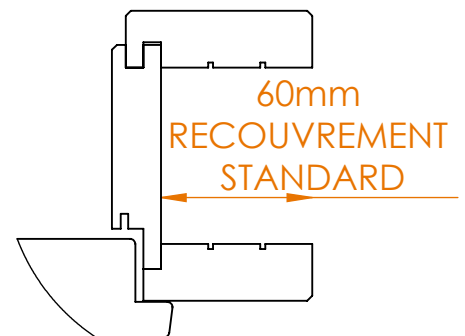
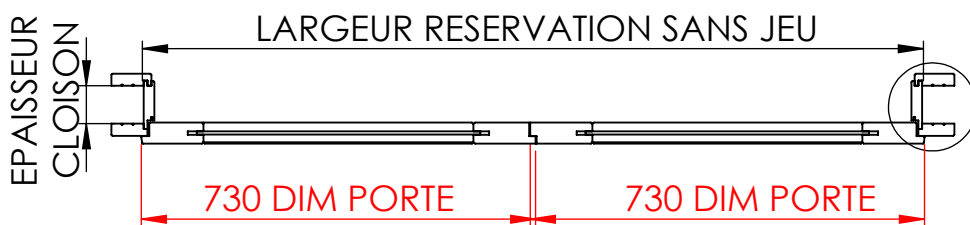
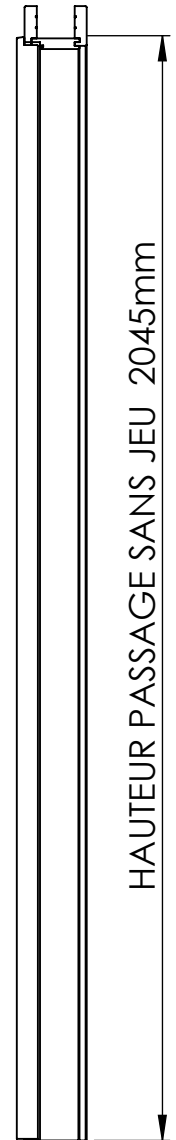
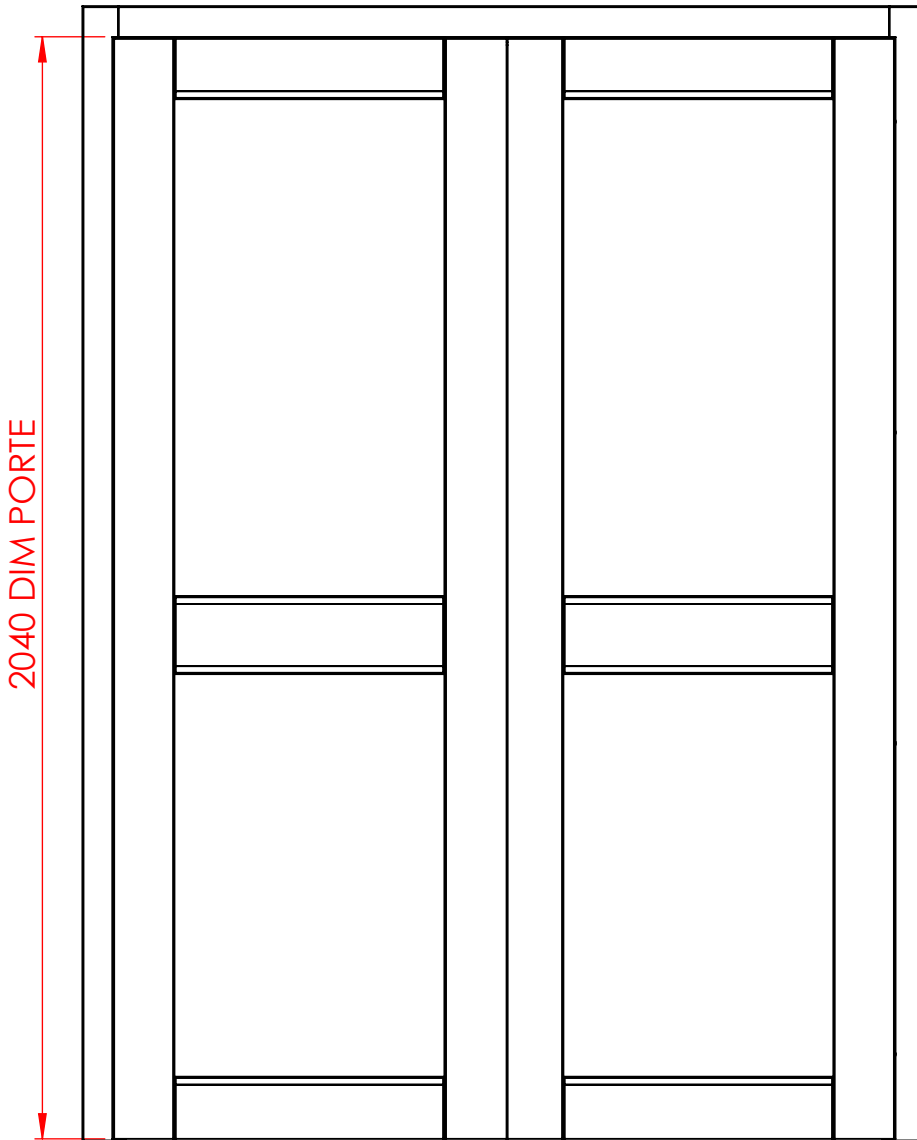

| DIMENSIONS PORTES X2 | DIMENSIONS RESERVATION |
|----------------------|------------------------|
| 2040 X 630 | 2045 X 1246 |
| 2040 X 730 | 2045 X 1446 |
| 2040 X 830 | 2045 X 1646 |
| 2040 X 930 | 2045 X 1846 |



Côtes de réservation pour bloc porte DOUBLE
pose fin de chantier RIVE DROITE

(paumelles ou charnières invisible)

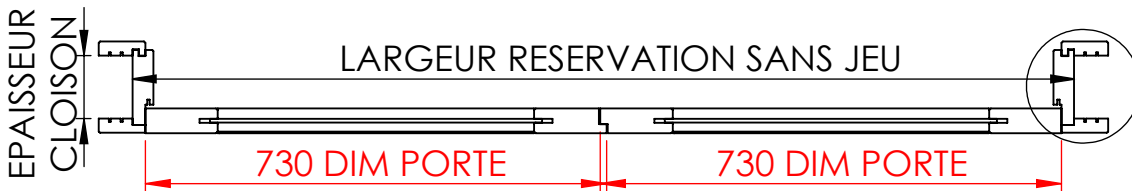
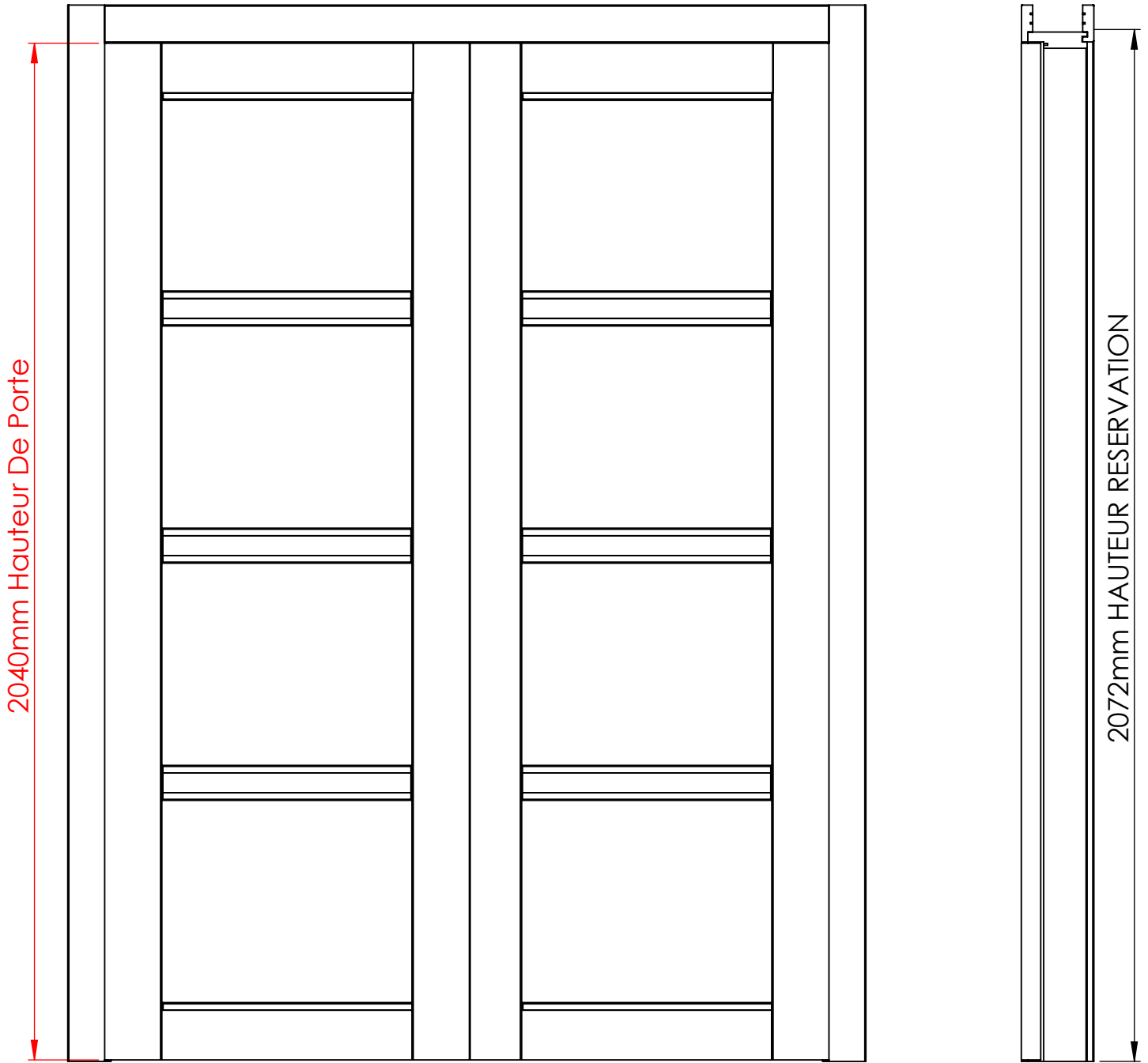

| DIMENSIONS PORTE X2 | DIMENSIONS HORS TOUT |
|---------------------|----------------------|
| 2040 X 630 | 2072 X 1300 |
| 2040 X 730 | 2072 X 1500 |
| 2040 X 830 | 2072 X 1700 |
| 2040 X 930 | 2072 X 1900 |

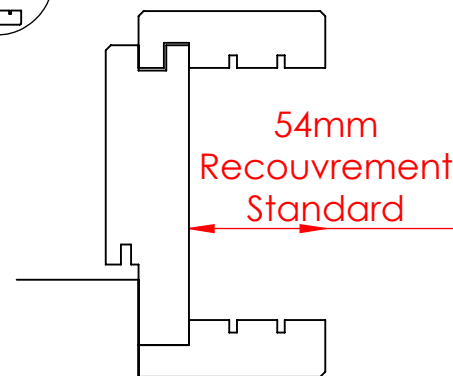



Côtes de réservation pour Huisserie 88/55 ou 72/55 RIVE DROITE (paumelles ou charnières invisible)

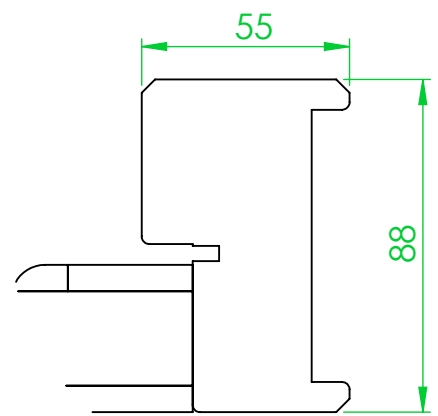
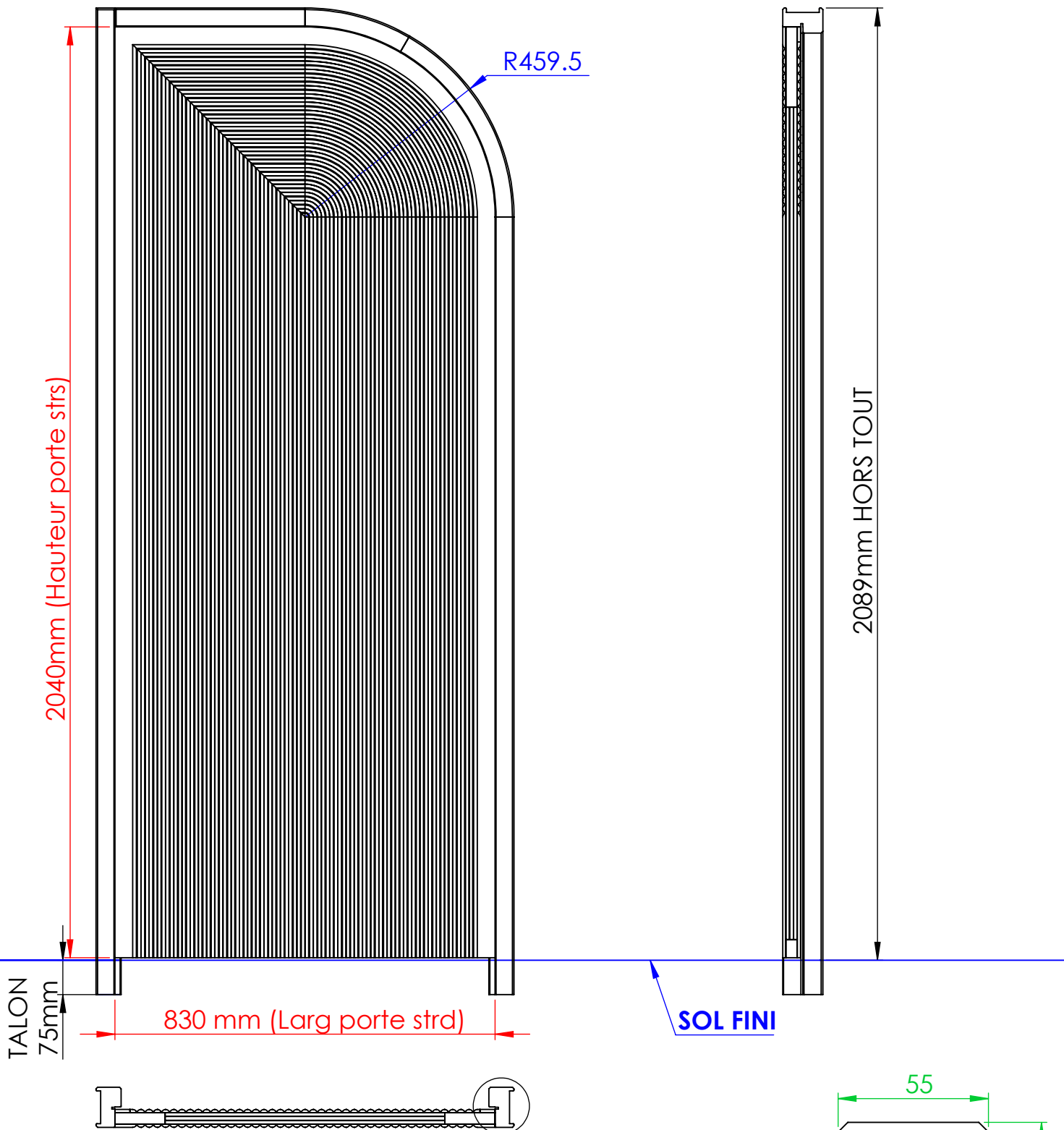

| DIMENSIONS PORTE | DIMENSIONS HORS TOUT |
|------------------|-------------------------|
| 2040 X 630 | 2089 X 719 RAYON: 359.5 |
| 2040 X 730 | 2089 X 819 RAYON: 409.5 |
| 2040 X 830 | 2089 X 919 RAYON: 459.5 |
| 2040 X 930 | 2089 x 1019 RAYON:509.5 |

Côtes de réservation pour Huisserie 88/55 ou 72/55 RIVE DROITE (paumelles ou charnières invisible)

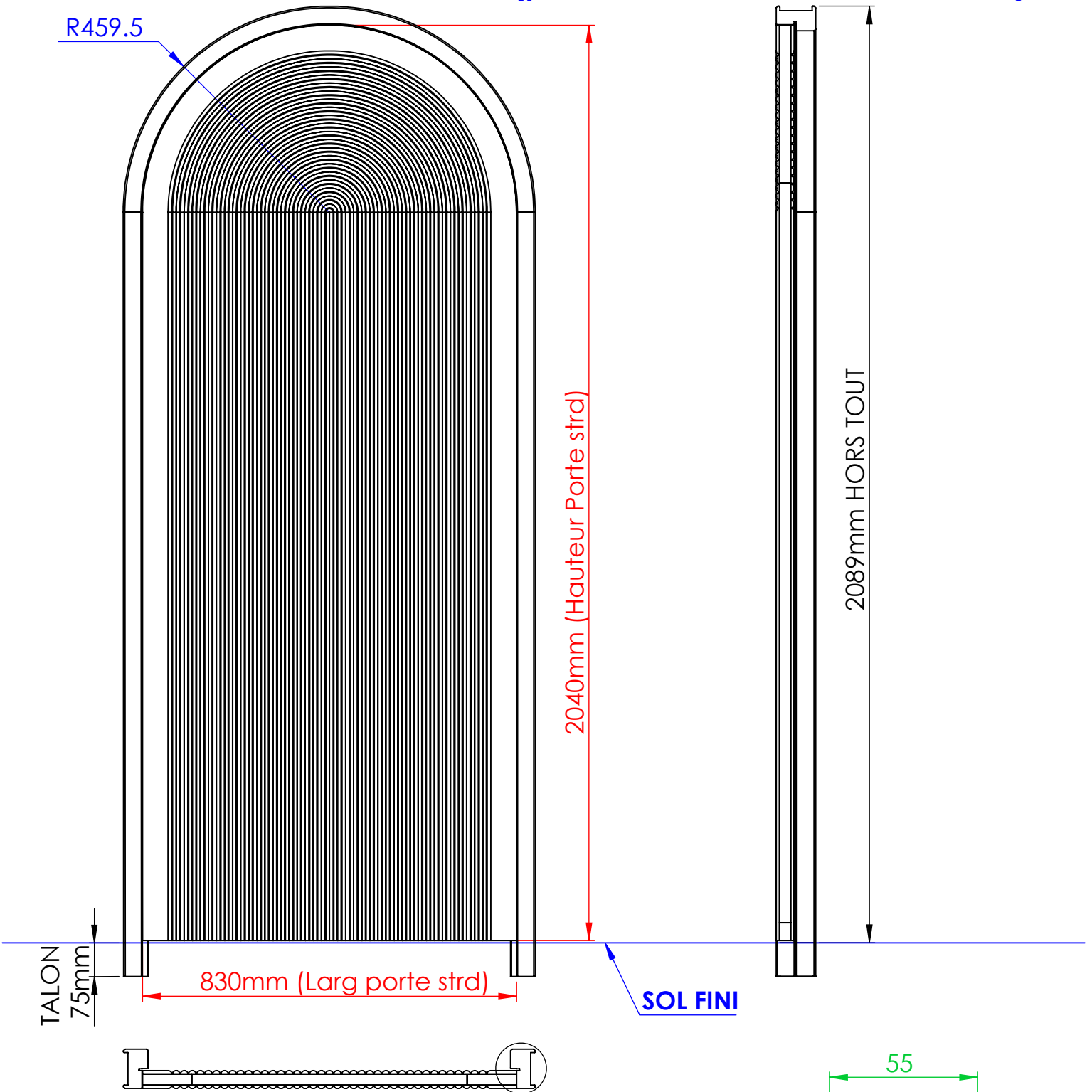

| DIMENSIONS PORTE | DIMENSIONS HORS TOUT |
|------------------|-------------------------|
| 2040 X 630 | 2089 X 719 RAYON: 359.5 |
| 2040 X 730 | 2089 X 819 RAYON: 409.5 |
| 2040 X 830 | 2089 X 919 RAYON: 459.5 |
| 2040 X 930 | 2089 x 1019 RAYON:509.5 |

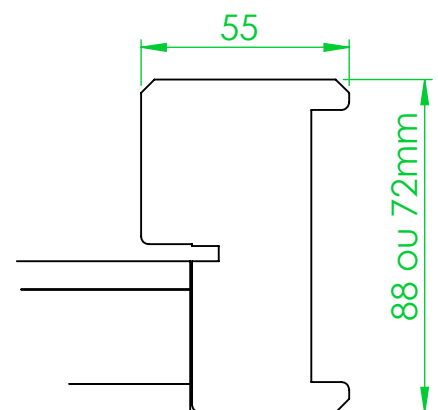

Côtes de réservation pour placard coulissant

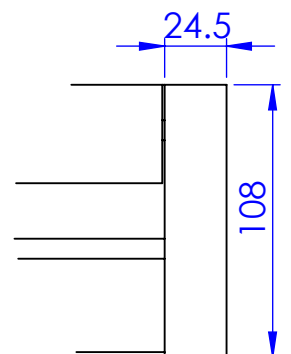
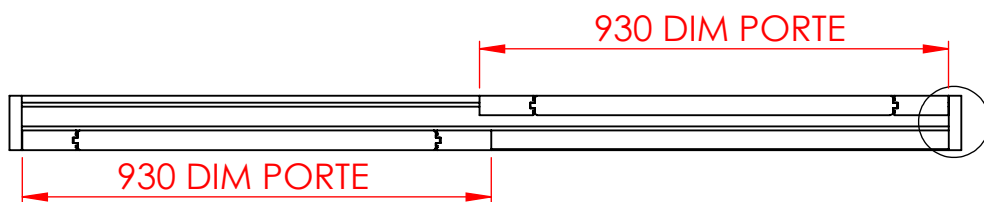
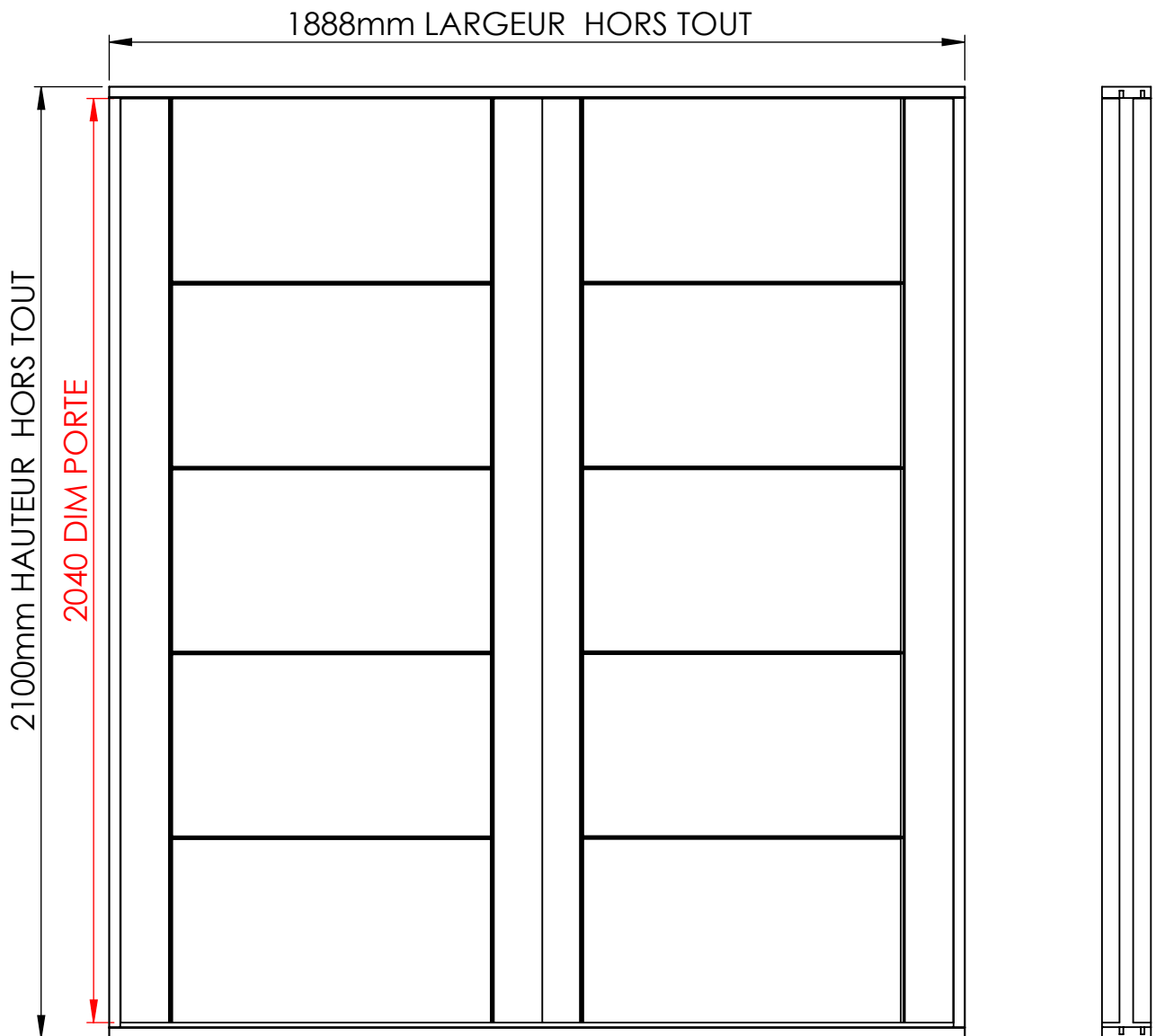

| DIMENSIONS PORTES X2 | DIMENSIONS RESERVATION |
|----------------------|------------------------|
| 2040 X 630 | 2100 X 1288 |
| 2040 X 730 | 2100 X 1488 |
| 2040 X 830 | 2100 X 1688 |
| 2040 X 930 | 2100 X 1888 |

Côtes de réservation pour bloc porte Pose Fin de CHANTIER ENIGME

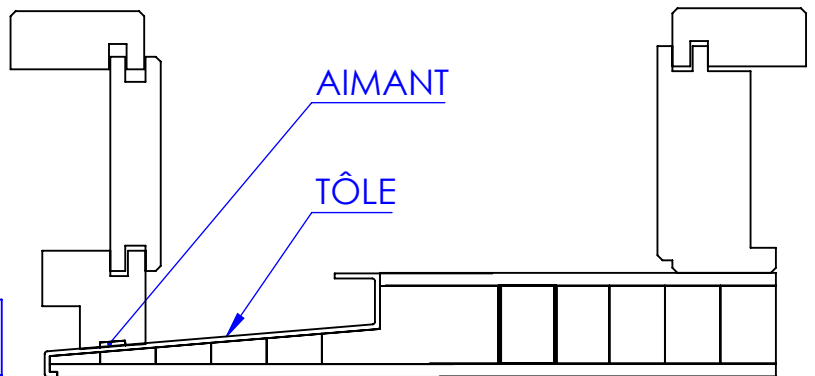
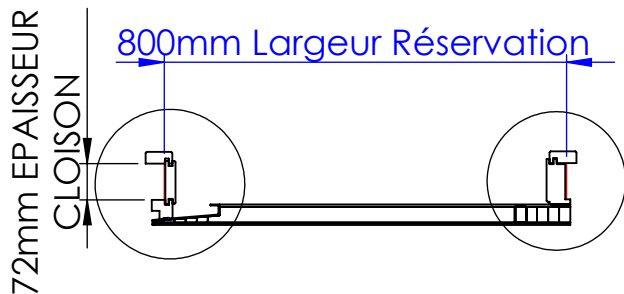
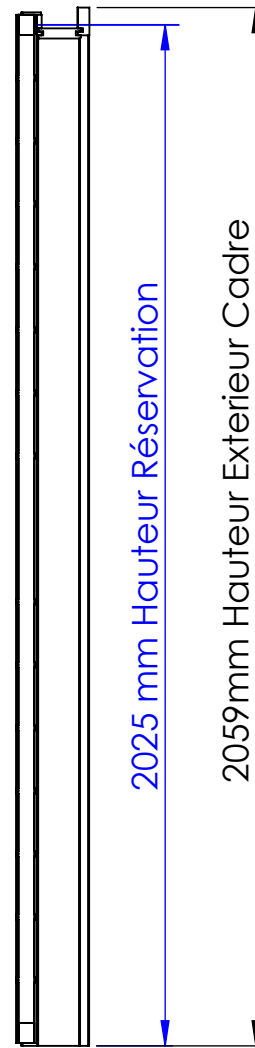
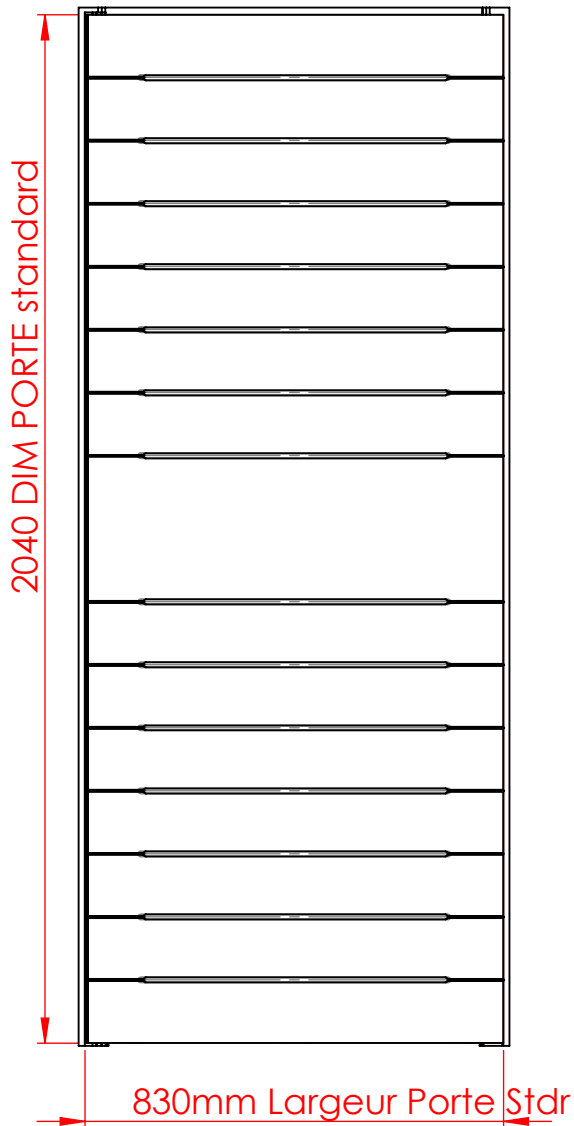

| Dimensions PORTE | Dimensions RESERVATION |
|------------------|------------------------|
| 2040 X 630 | 2025 X 600 |
| 2040 X 730 | 2025 X 700 |
| 2040 X 830 | 2025 X 800 |
| 2040 X 930 | 2025 X 900 |

BAIE LIBRE

EN POSE FIN DE CHANTIER

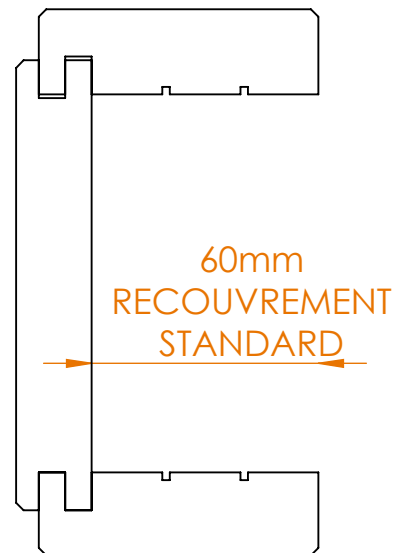
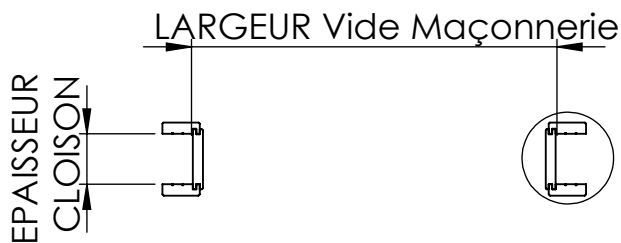
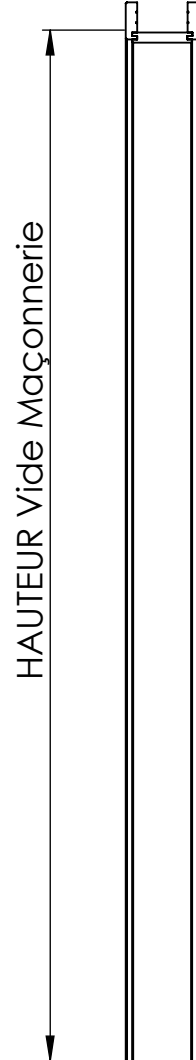
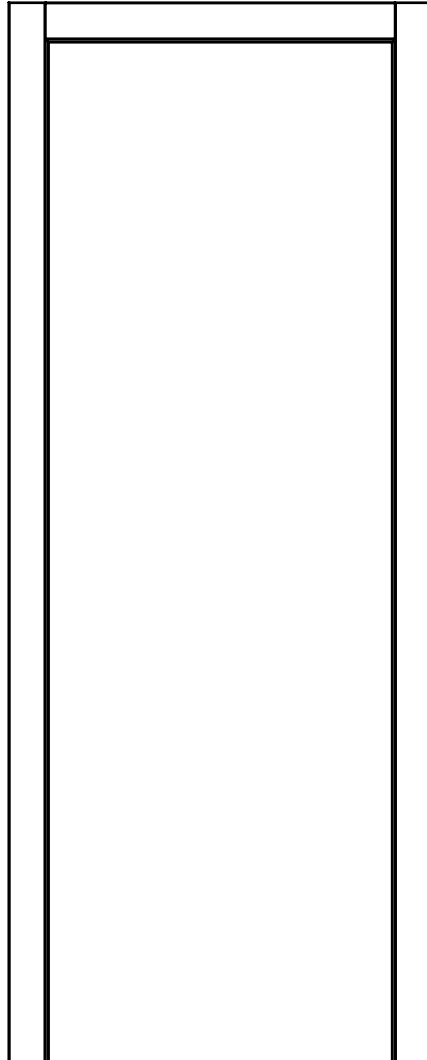



KIT HUISSERIE GALANDAGE

POSE FIN DE CHANTIER

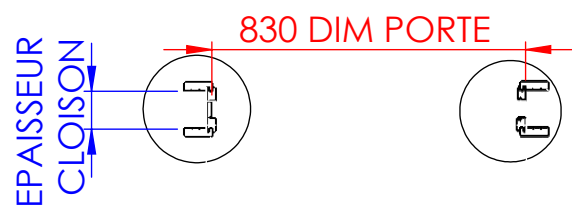
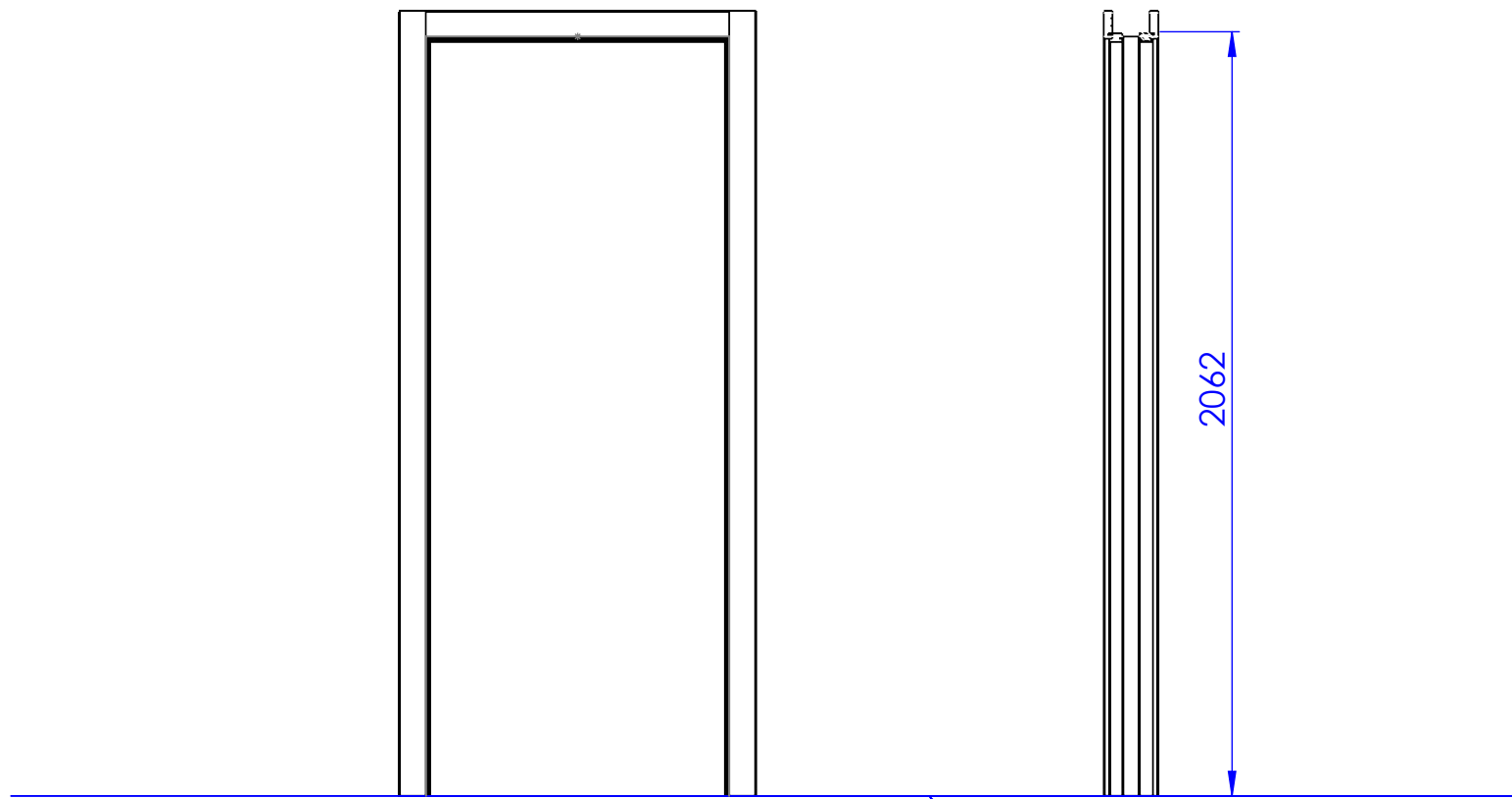

SOL FINI

| DIMENSIONS PORTE |
|------------------|
| 2040 X 630 |
| 2040 X 730 |
| 2040 X 830 |
| 2040 X 930 |

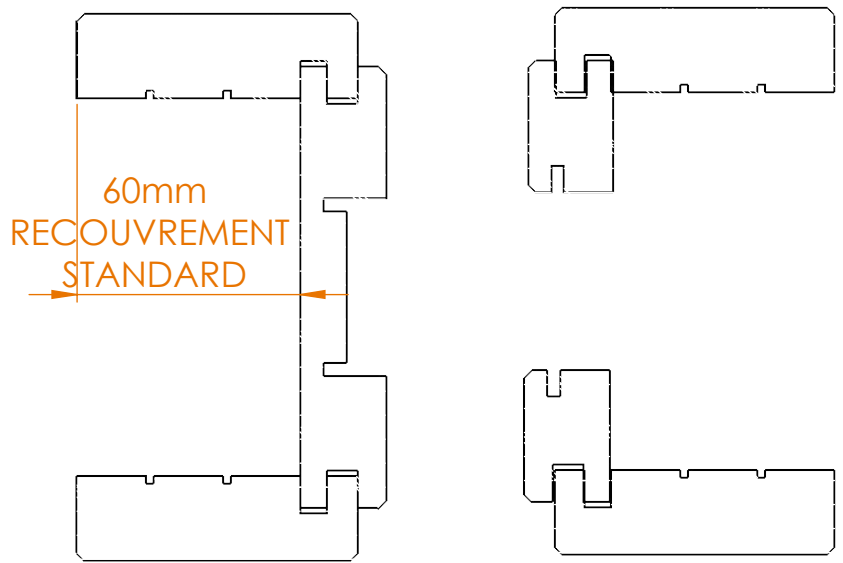



Prise de côtes Huisserie

Pose fin de chantier ou Rénovation

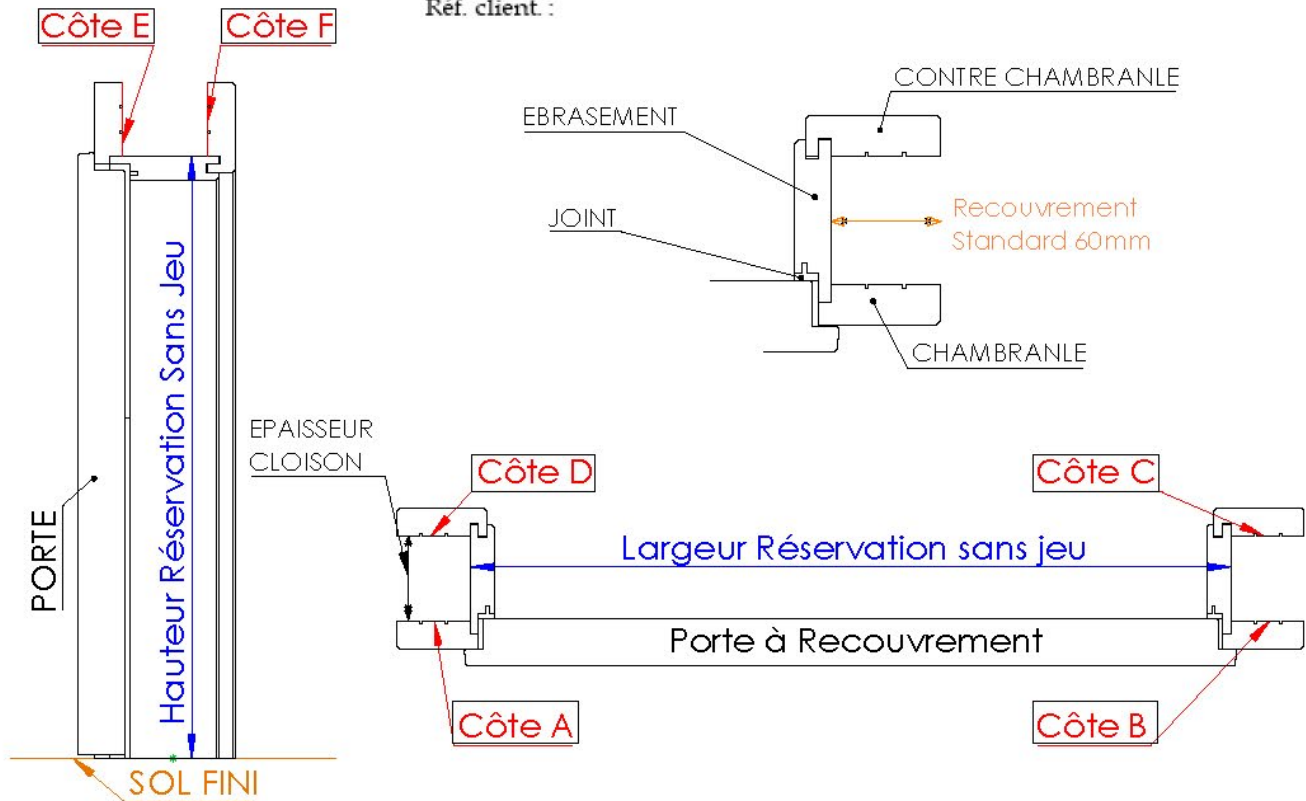
Nom :
Date :
Réf. client :



| | | | |
|--------------------|-----------------------------------------------------------------------------------------------------------------|-----------------------------|---------------------------------------------------------------------------------------|
| Modèle Porte : | Essence : | Finition : | Options : |
| Rep. Porte : | Un jeu de 5mm sera appliqué aux côtes de réservations | | Epaisseur cloison : |
| | Hauteur Réserve Sans jeux : | Largeur Réserve Sans jeux : | |
| Sens d'ouverture : |  GP <input type="checkbox"/> | DP <input type="checkbox"/> |  |

Recouvrement sur le mur en cotes **Standard 60mm**

Si Recouvrement sur le mur en cotes **Hors standard**
Tableau ci-dessous à remplir Impérativement

| | | | |
|------------------|------------------|------------------|------------------|
| Largeur Côte A : | Largeur Côte B : | Largeur Côte C : | Largeur Côte D : |
| Hauteur Côte E : | Hauteur Côte F : | | |

Les Côtes sont a prendre en fond de feuillure sans jeu
ET DU HAUT DE LA FEUILLURE A L'AXE DU PENNE

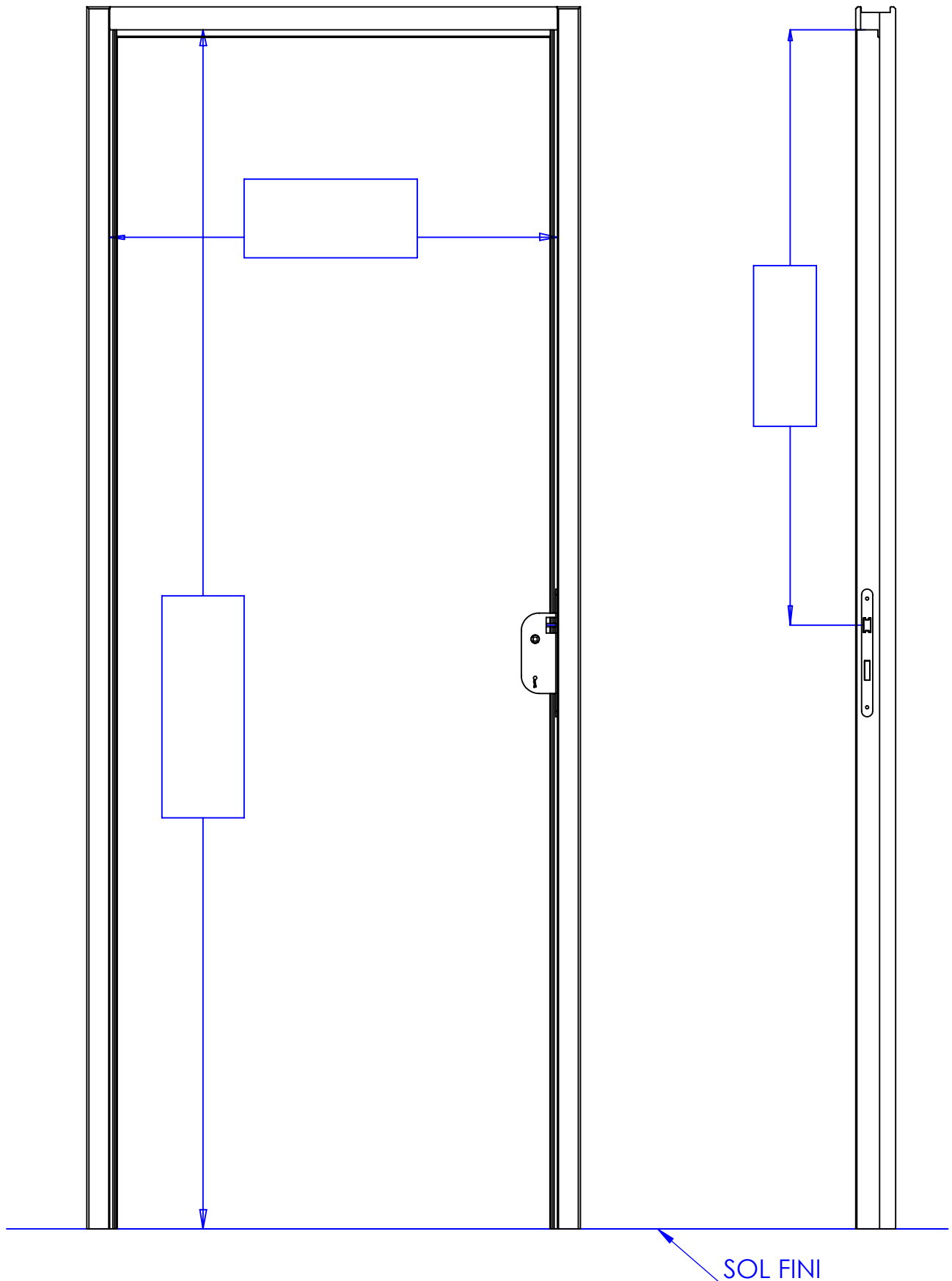



COUVRE JOINT , CORNIERE ET 1/4 DE ROND

CORNIERE D'ANGLE

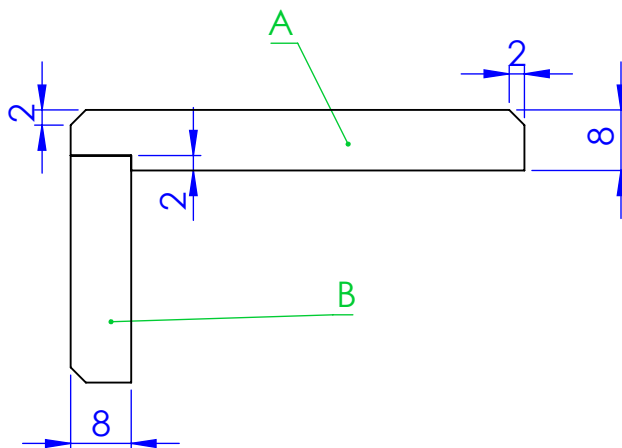

COUVRE JOINT

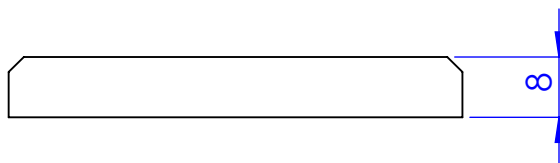

1/4 DE ROND



POSE DE RAIL POUR PORTES COULISSANTES EN APPLIQUE

MUR

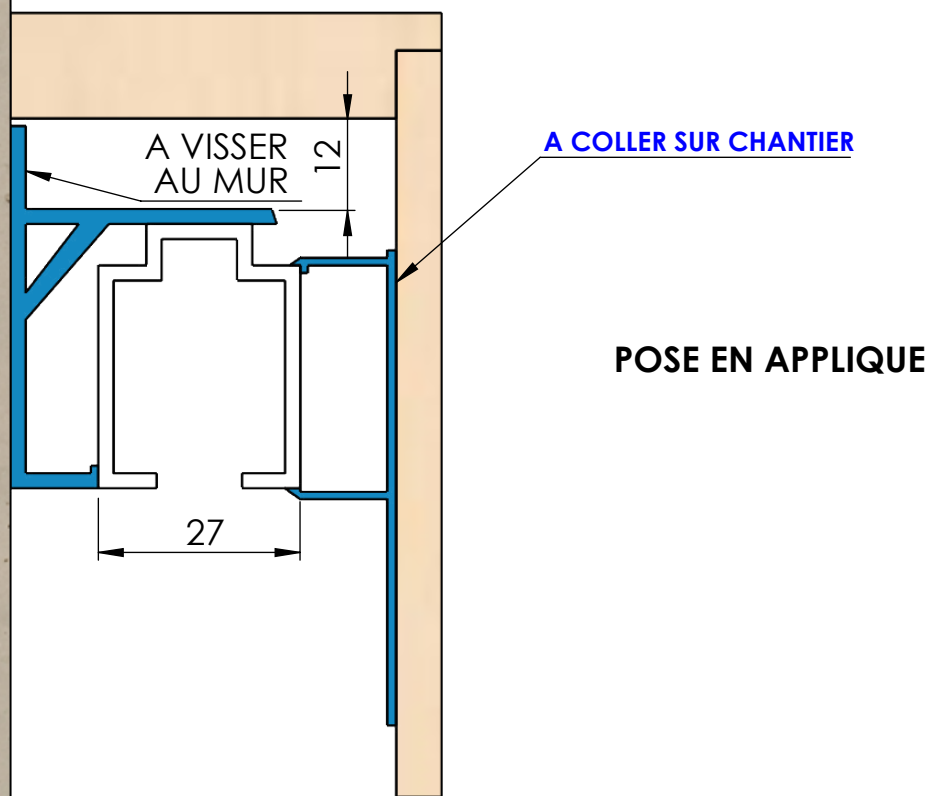
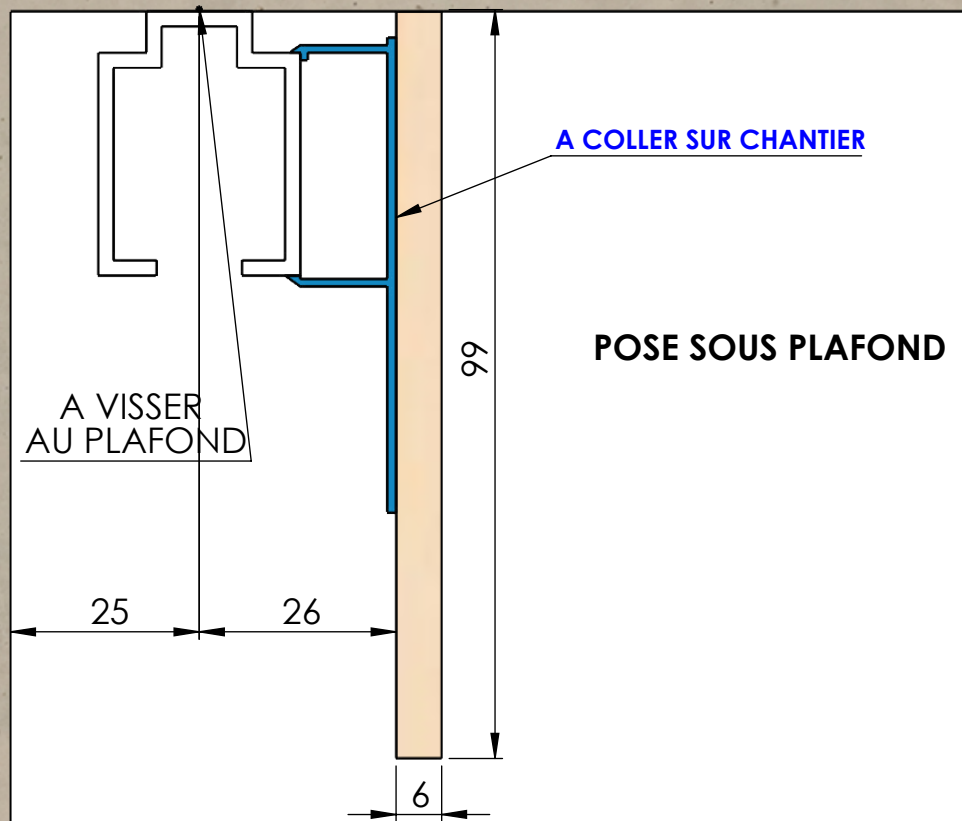

Changer ou installer vos portes intérieures en toute simplicité



Les ATELIERS DU ROUERGUE vous présentent leur solution DRAKKAR Bloc-Porte Rénovation et fin de chantier.

1

Prise des cotes

Vous pouvez poser le Bloc Porte Drakkar sur votre ancienne huisserie tout en décidant de conserver ou pas le cochonnet en fonction de la largeur de votre cote de passage.

conseil

- Dans n'importe quel cas prendre, les cotes en deux ou 3 points afin d'avoir la largeur et la hauteur minimale.
- N'oubliez pas de mesurer l'épaisseur de l'ancienne huisserie.

2

Préparation

Sur ce chantier nous avons fait le choix de supprimer le cochonnet afin de conserver la même cote de passage. Présentez votre Bloc Porte Drakkar sur l'ancienne huisserie, faites les derniers ajustements, contrôlez les niveaux et le bon fonctionnement de la porte.



3

Installation du bloc porte

Appliquez un mastic-colle sur l'huisserie existante, positionnez le Bloc Porte Drakkar et vérifiez bien les niveaux. Dégondez la porte et positionnez la cale d'écartement au sol. Collez le contre-chambranle et à l'aide de serre-joints laissez sécher pendant quelques minutes.



4

Montage Final

Repositionnez votre porte afin de bien vérifier son fonctionnement.



Le Bloc-Porte DRAKKAR est la solution sur mesure par excellence.



CONTACTEZ-NOUS !

SERVICE COMMERCIAL, DEVIS :

06 41 15 25 98 - 05 65 42 18 64

drakkar@ateliers-du-rouergue.com

ADMINISTRATION DES VENTES, SAISIE ET SUIVIE DES COMMANDES, FACTURATION :

adv@ateliers-du-rouergue.com

SERVICE APRÈS-VENTE :

Bruno PISTRE :

b.pistre@ateliers-du-rouergue.com



FLASHEZ MOI!



Fabrication Exclusive des «Ateliers du Rouergue»
12000 RODEZ - www.ateliers-du-rouergue.com
Tél. 05 65 42 18 64

